

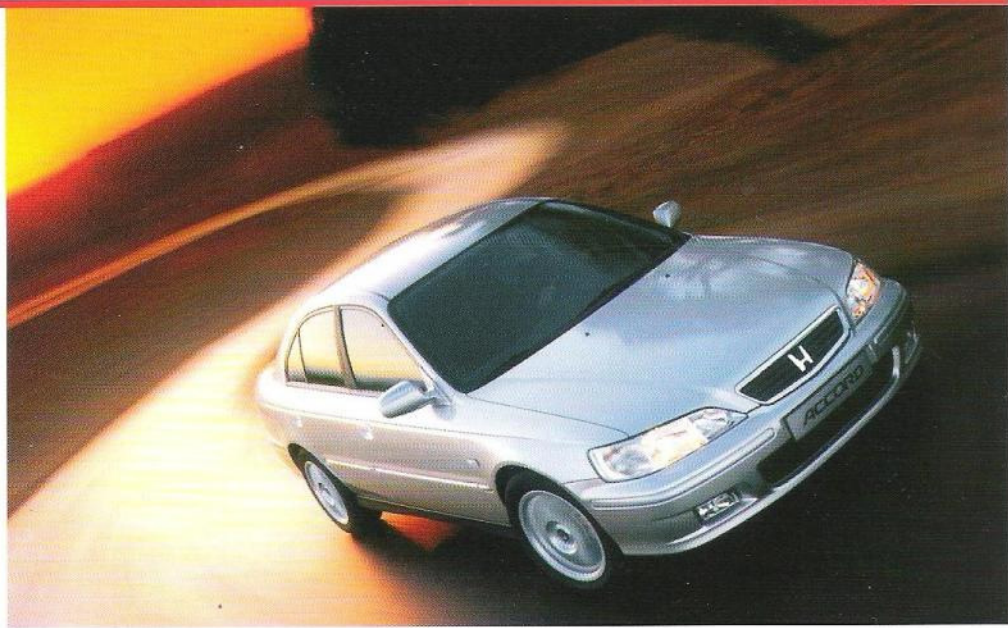

# Honda Accord



Erst der Mensch, dann die Maschine.



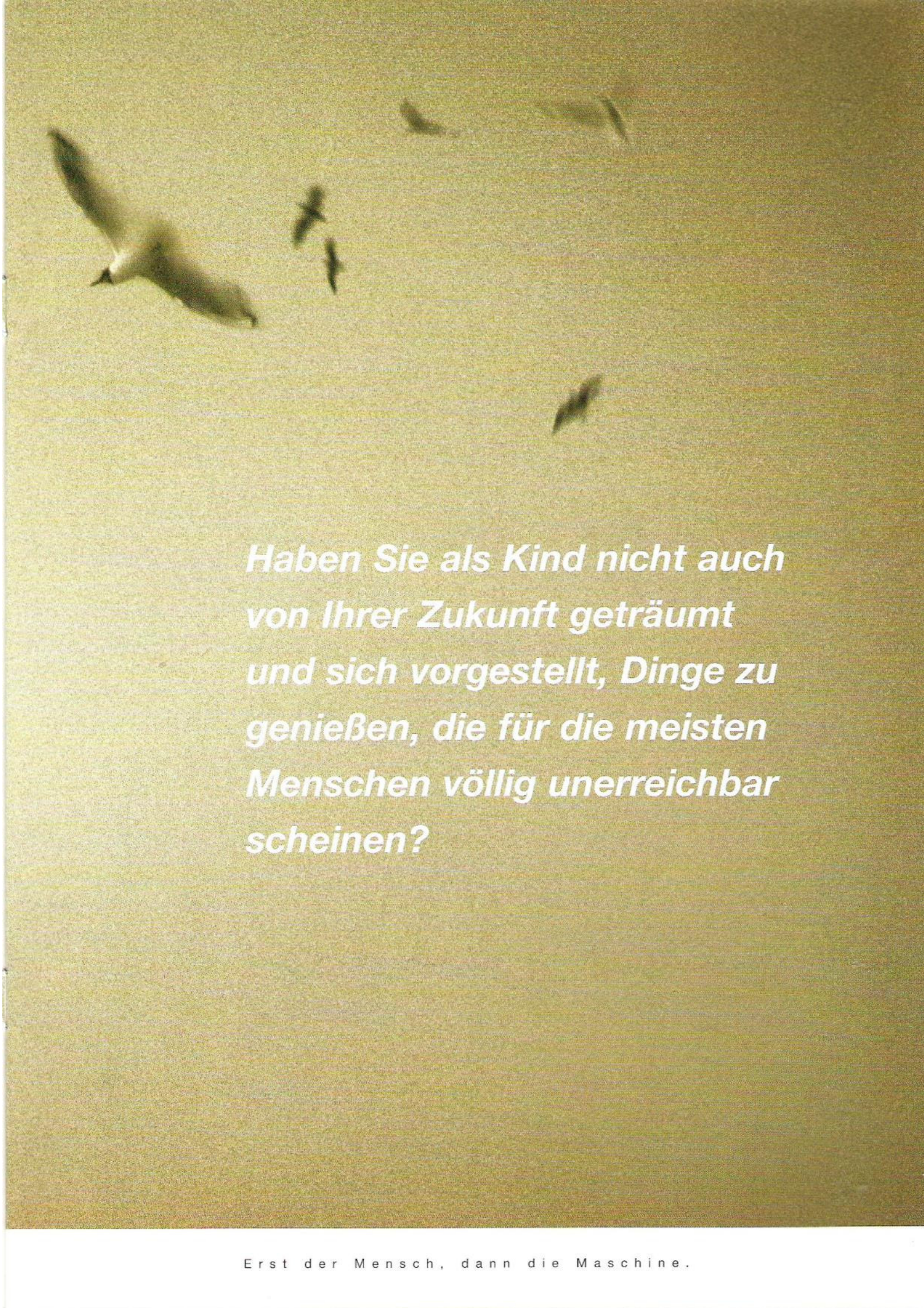

*Haben Sie als Kind nicht auch  
von Ihrer Zukunft geträumt  
und sich vorgestellt, Dinge zu  
genießen, die für die meisten  
Menschen völlig unerreichbar  
scheinen?*

Erst der Mensch, dann die Maschine.

# Die Erfüllung *all Ihrer Träume.*

Mit zunehmender Erfahrung steigen auch Ihre Erwartungen. Unsere Leidenschaft für technologische Fortschritte, die sich in unseren internationalen Rennsporterfolgen widerspiegelt, hat zur Entwicklung einer Limousine geführt, die alle Ihre Erwartungen übersteigt. Elegant, dynamisch und bemerkenswert individuell – der neue Accord bietet ein Leistungs-, Handling-, Sicherheits- und Luxusniveau, das Sie wahrscheinlich für unerreichbar hielten.



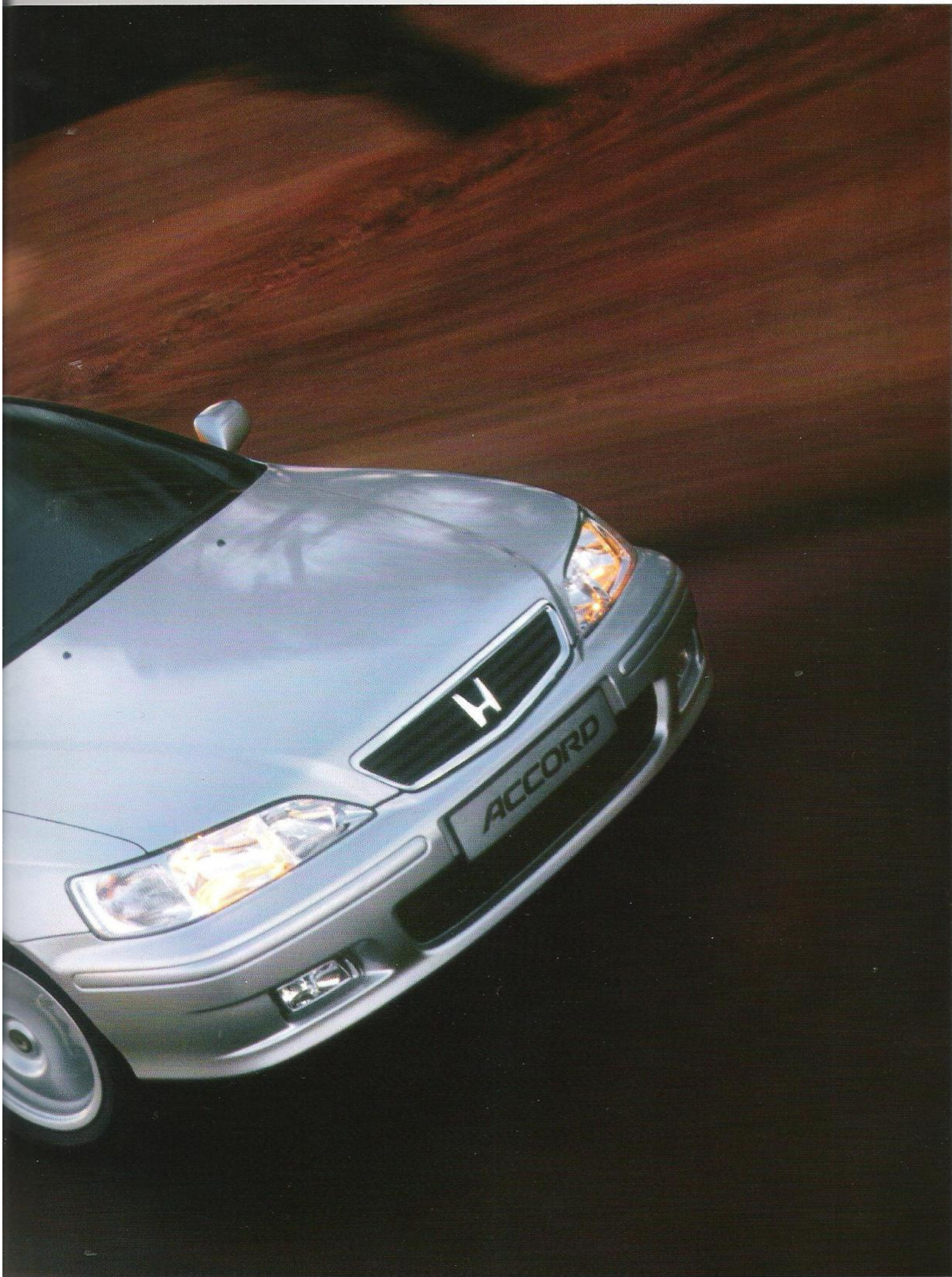

Honda Accord

## **Eleganz** wird zur Ausstrahlung.

Ausstrahlung ist eine Eigenschaft, die nur schwer zu definieren, aber leicht zu erkennen ist. Der neue Accord macht unaufdringlich auf sich aufmerksam. Seine Linienführung ist dezent, zurückhaltend und doch fesselnd – bestes Zeichen für ein harmonisches Design.





Abb.: 2.0iES

H o n d a   A c c o r d

Die kürzeste Verbindung  
**zwischen Kopf und Bauch.**



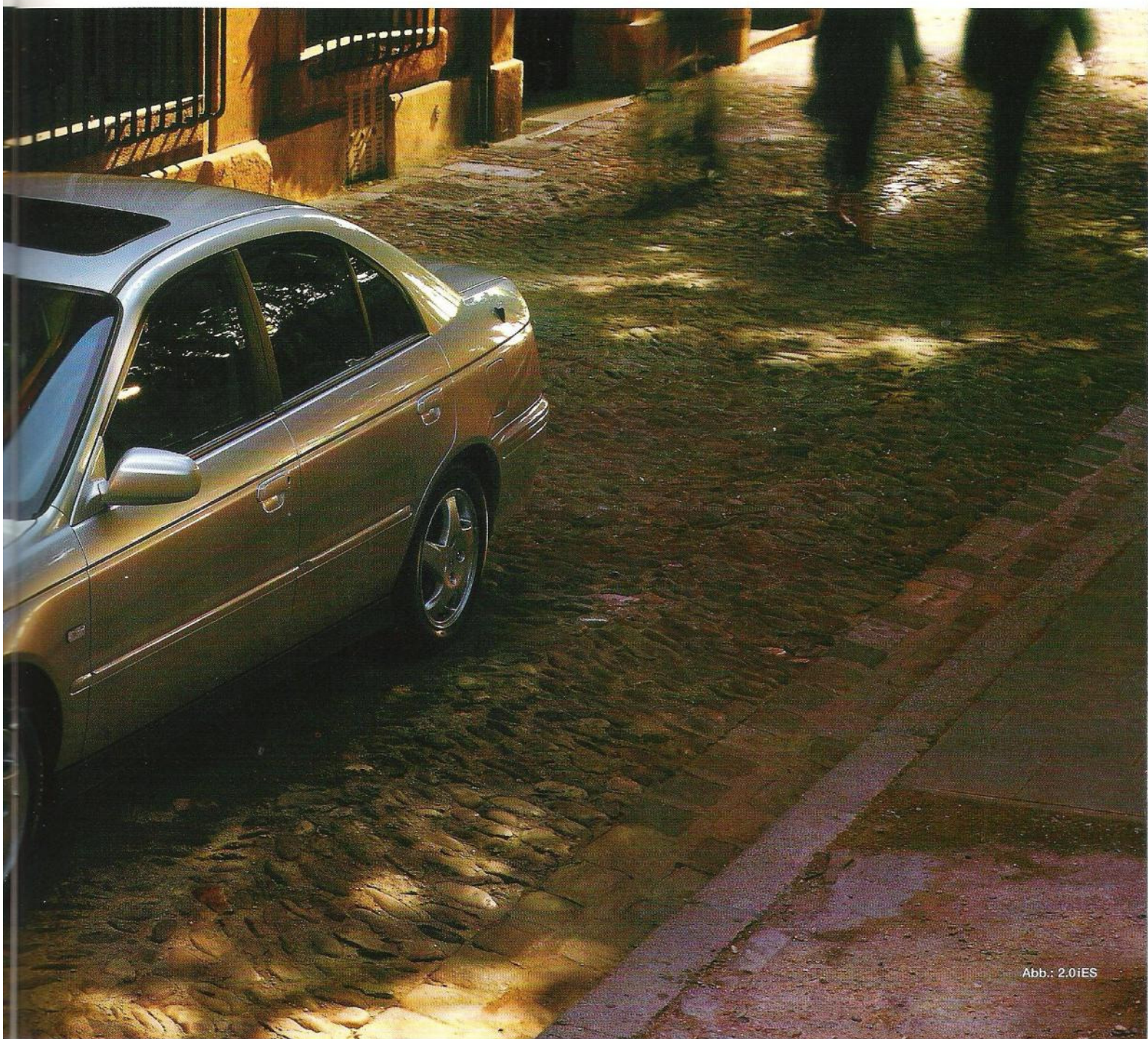

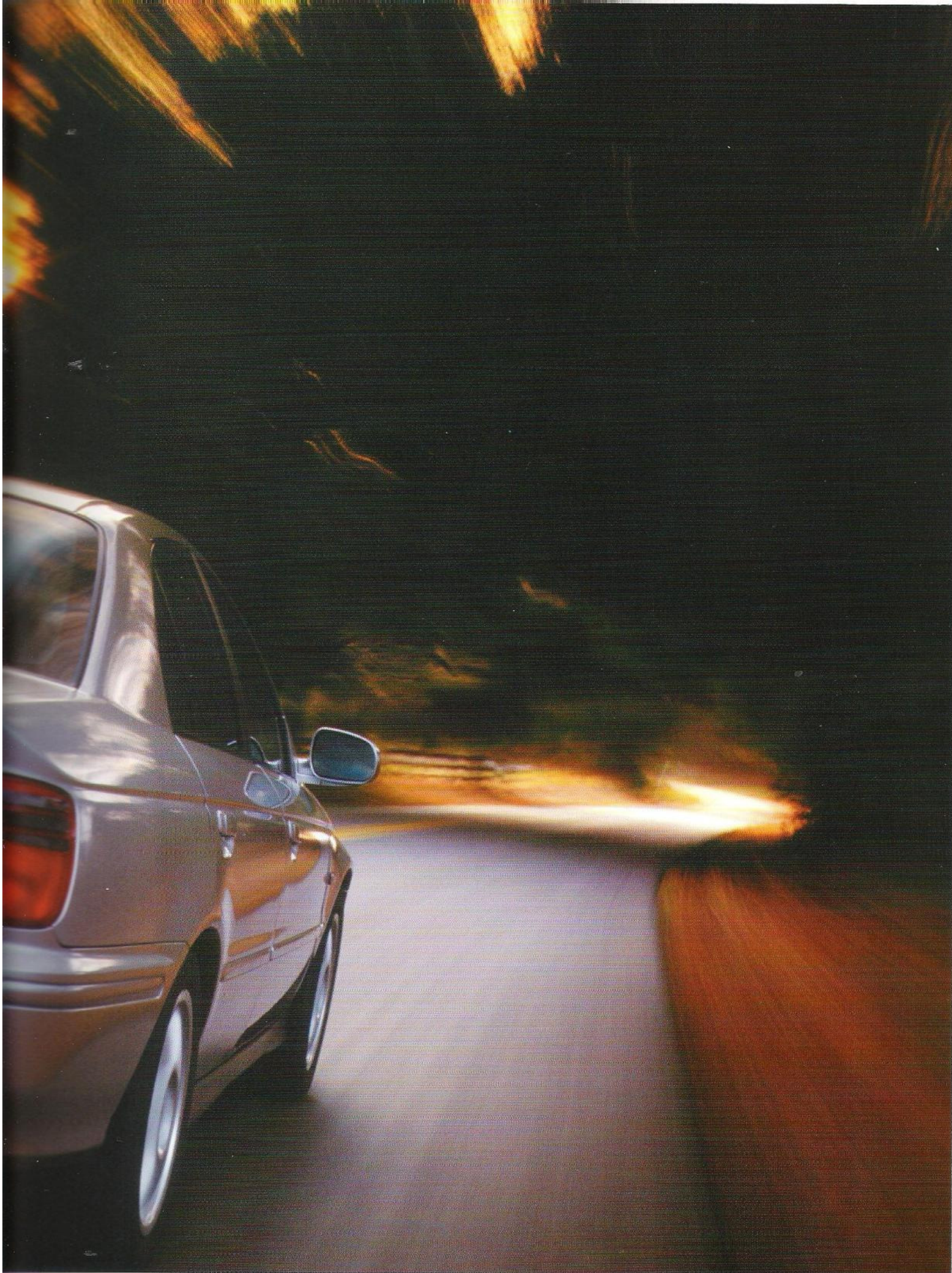

Honda Accord

# Fühlen Sie sich *zu Hause*.

Im Inneren des neuen Accord herrschen Friede und Komfort. Die dezente zweifarbige Ausstattung betont die geräumige, luftige Fahrgastzelle, und die ausgezeichnet gepolsterten, ergonomisch geformten Sitze verleihen ein zusätzliches Gefühl von Sicherheit.

Selbst im Stillstand kann der Accord Sie bewegen. Seine Stereoanlage bietet eine zugleich fesselnde und entspannende Tonqualität. Und die ES-Modelle gehen mit dem eingebauten Bose Sound System inklusive fünf Lautsprechern sogar noch einen Schritt weiter: Dessen Akustik ist so auf den Fahrzeuginnenraum abgestimmt, daß Sie den Sound einer Konzerthalle oder eines Aufnahmestudios mit HiFi-Qualität genießen können. Beruhigend ist auch zu wissen, daß das optionale Honda-Global-Positioning-System (gegen Aufpreis) Ihnen durch klare optische und verbale Anweisungen fast überall den richtigen Weg weist.

Die Heizanlage des Accord gehört zu den am schnellsten ansprechenden in seiner Klasse. Alle ES-Modelle sind serienmäßig mit einer Klimatisierungs-Automatik ausgestattet. Alle LS-Modelle verfügen über eine Klimaanlage\*. Beide Systeme verfügen über einen hochwirksamen Pollenfilter.

Unverwechselbar ist auch die Laufkultur des Accord. Die Fahrt ist ruhig und sanft, die Straßen- und Motorgeräusche erscheinen weit entfernt und gedämpft. Wie hoch die Belastungen des Tages auch sein mögen, im Accord entfliehen Sie in eine Welt beruhigender Stille.

\* für Modell 1.8i S optional erhältlich (gegen Aufpreis)

Dank seines tiefliegenden Kofferraumbodens bietet der Accord ein großzügiges Ladevolumen von 427 Litern. Da reicht der Platz sogar für vier Golftaschen.

Fortschrittliche Technologien wie das leistungsfähige Bose Sound System und das praktische GPS-Navigationssystem stehen für mehr Fahrvergnügen.

**BOSE**





Abb.: 2.0iES,  
Optionen: Lederausstattung,  
Navigationssystem, Automatik  
(gegen Aufpreis)

# In der **Dynamik** liegt die **Ruhe**.

Im heutigen Verkehr kann einem leicht der Spaß vergehen. Der neue Accord wird Ihre Begeisterung jedoch wiedererwecken, indem er Ihnen beweist, daß es zugleich lohnend und inspirierend sein kann, eine kultivierte Limousine zu besitzen. Im Accord fühlen Sie sich von der Außenwelt abgeschirmt, aber nicht isoliert. Er reagiert sofort und präzise, ist stark, solide und durch und durch zuverlässig. Der Accord wirkt beruhigend leistungsfähig und macht Lust auf mehr.

Wahrscheinlich haben Sie bereits Ihre Lieblingsstrecken. Seien Sie bereit, noch ein paar mehr kennenzulernen, denn der Honda Accord ist ein Auto zum Fahren.

Der neue Accord ist mit der bewährten Double-Wishbone-Einzelradaufhängung mit neuer 5-Lenker-Hinterradaufhängung ausgestattet. Unsere Formel-1-Erfahrung hat uns gezeigt, daß sich durch die Double-Wishbone-Einzelradaufhängung eine bessere Haftung und höhere Stabilität erzielen läßt. Stöße werden wirksam gedämpft, während gleichzeitig eine optimale Reifenhaftung in allen Kurven gewährleistet bleibt. In Kombination mit einem niedrigen Schwerpunkt gibt Ihnen dies die erforderliche Selbstsicherheit, um die ausgezeichneten Handling-Eigenschaften des Accord voll genießen zu können. Die neue 5-Lenker-Hinterradaufhängung ist optimal auf die europäischen Straßenverhältnisse abgestimmt. Sie ist stabil genug für enge Kurvenfahrten und weich genug für einen ruhigen Lauf. Das Resultat sind sportliches Handling und außergewöhnlicher Fahrkomfort. Alle Modelle verfügen über Scheibenbremsen vorne und hinten, ABS und unsere neue elektronische Bremskraftverteilung (Electronic Brake Distribution). Diese sorgt durch exakte Dosierung der Bremskraft an den Hinterrädern, unabhängig von der Fahrzeugbeladung, für möglichst kurze Bremswege und gibt Ihnen so ein beruhigend gleichbleibendes Pedalgefühl.

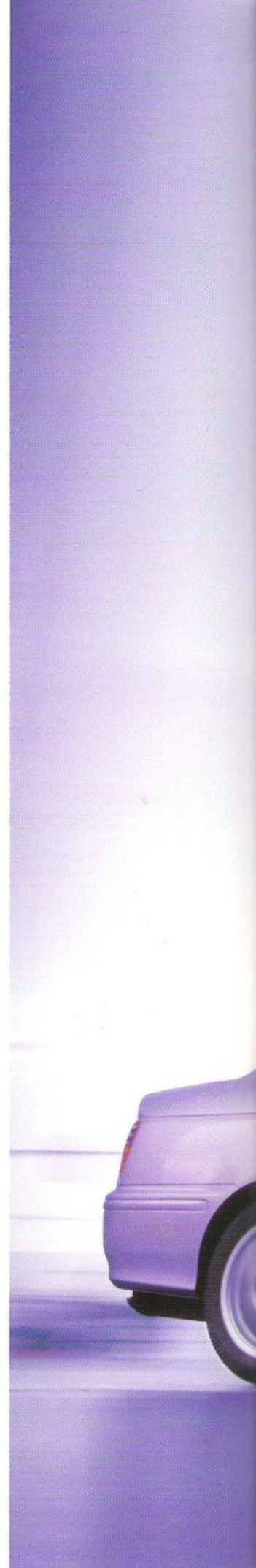



Honda Accord

Hier gibt Ihr **Ego** Gas.

Der Accord Type-R\* wurde exklusiv für begeisterte Autofahrer konzipiert. Mehr Power und ein bißchen weniger Luxus sorgen für ein überragendes Leistungsgewicht und optimales Ansprechverhalten. Schon sein Anblick wird Ihren Adrenalinpiegel steigen lassen. Und wenn Sie dann aufs Gaspedal drücken ...

\*verfügbar ab Frühjahr 1999

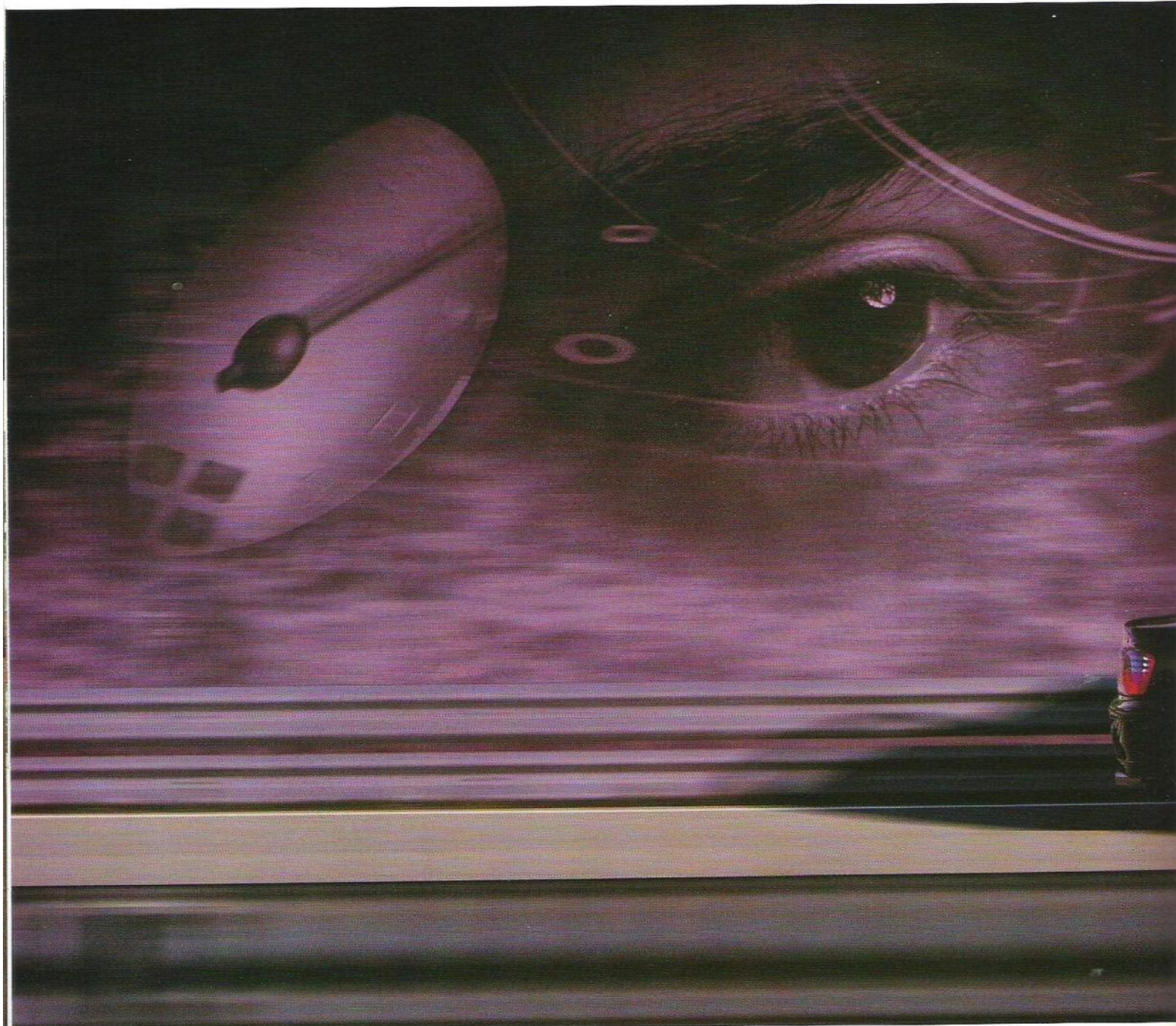



Honda Accord Type-R

# **Befriedigen** Sie Ihre **Emotionen.**

***Der aus unserem Rennsportbereich hervorgegangene Accord Type-R\* ist ein reinrassiger Sportwagen.***

Sein 2,2-Liter-DOHC-VTEC-Motor birgt technische Details, die den Luftdurchsatz bei hohen Motordrehzahlen erhöhen, die Reibung reduzieren und den Abgasstrom beschleunigen. Das Ergebnis sind 156 kW (212 PS) bei 7.200 U/Min. und ein Drehmoment von 215 Nm bei 6.700 U/Min. Die Philosophie hoher Festigkeit bei minimalem Gewicht zieht sich durch das gesamte Fahrzeug: vom Motorblock aus Aluminiumguß bis zur versteiften hinteren Querwand, die das Chassis noch stabiler macht. Die perfekte Plattform für präzises Handling und optimales Ansprechverhalten. Das eng abgestufte Getriebe, die Sportkupplung und das schrägverzahnte Sperrdifferential des Type-R ermöglichen schnelles Beschleunigen und ein besseres Anzugsvermögen aus Kurven heraus.

Natürlich haben wir auch die Bremsen verstärkt. Große, innenbelüftete 16-Zoll-Scheibenbremsen vorne, 14-Zoll-Scheibenbremsen hinten, Anti-Fade-Bremsbeläge mit hohem Reibkoeffizienten, ABS und elektronische Bremskraftverteilung geben Ihnen die erforderliche Sicherheit, um alle Aspekte der Leistungsfähigkeit des Type-R zu erkunden.

\*verfügbar ab Frühjahr 1999







**Berühren**

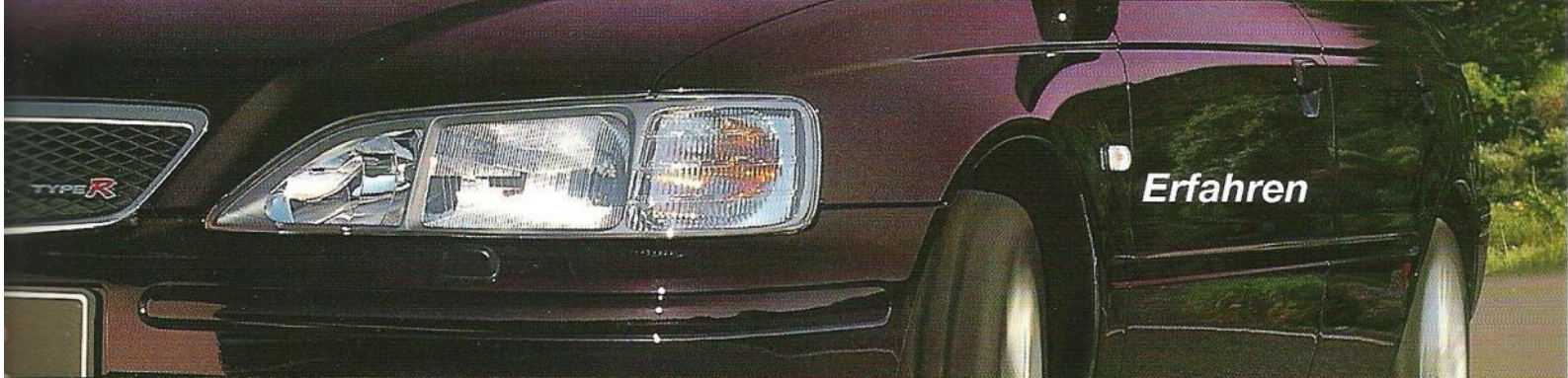

**Erfahren**

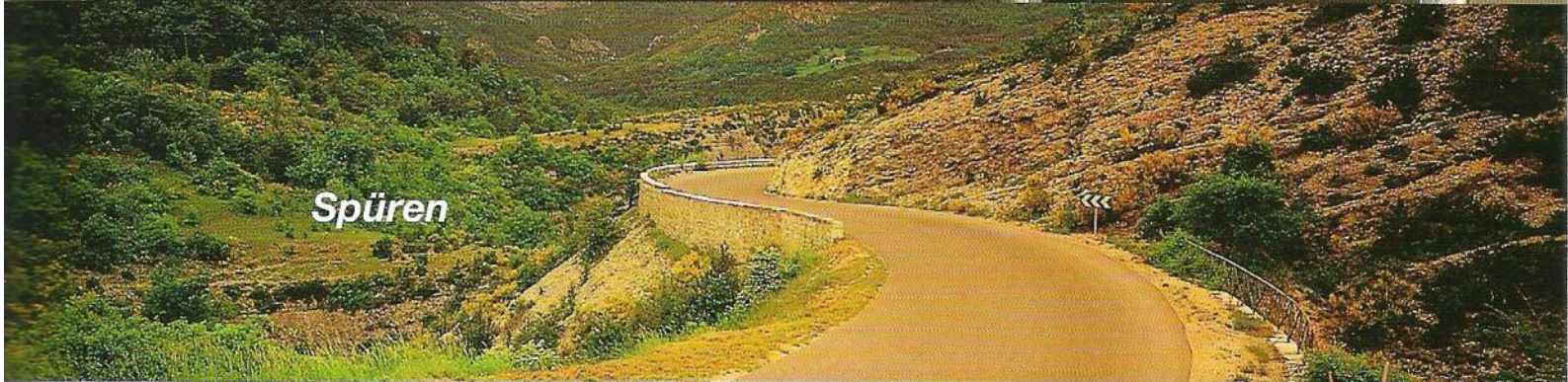

**Spüren**

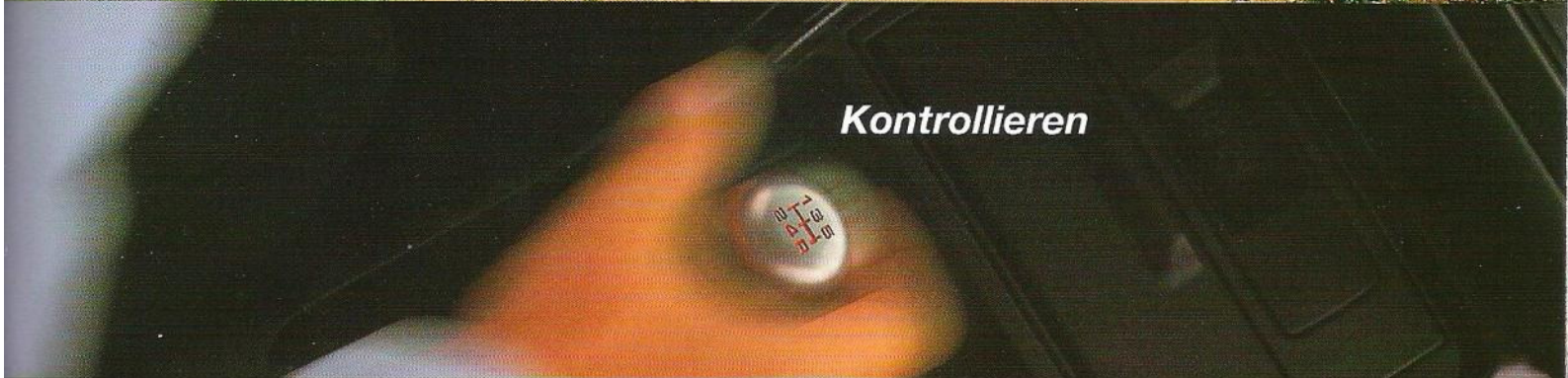

**Kontrollieren**



# Motoren, die weiter **denken**.

Um den unterschiedlichen Fahrerwünschen gerecht zu werden, ist der neue Accord mit einer breiten Palette unserer neuesten Motoren erhältlich. Branchenführenden technologischen Entwicklungen für diese Motoren verdankt der neue Accord mehr Power, eine höhere Laufkultur, bessere Abgaswerte und einen niedrigeren Kraftstoffverbrauch.

Sowohl beim 1,8- als auch beim 2,0-Liter-SOHC-Benziner kommt unser bewährtes VTEC-System zum Einsatz, mit dem diese Motoren eindrucksvolle 100 kW (136 PS) bzw. 108 kW (147 PS) entwickeln. Bei diesen Motoren haben Sie die Wahl zwischen einem präzise schaltenden 5-Gang-Schaltgetriebe oder der sequentiellen Automatikschaltung, die erstmals bei unserem Hochleistungssportwagen Prelude zum Einsatz kam und in Anlehnung an unsere Tourenrennwagen entwickelt wurde.

Die Motoren des Accord mit ihrer spontanen Gasannahme wurden für begeisterte Autofahrer konzipiert.

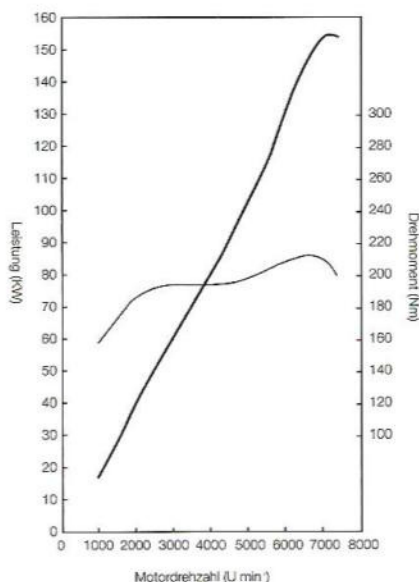

Bei normalen Motordrehzahlen und Fahrbedingungen sorgt das Honda-VTEC-System (Variable Valve Timing and Lift Electronic Control) für eine zivilisierte, progressive, lineare Leistungsabgabe. Erreicht die Motordrehzahl einen bestimmten Punkt, schaltet sich das VTEC-System ein, und es ändert sich das Nockenprofil. Das Ergebnis ist atemberaubend.



Dieses Automatikgetriebe bietet Ihnen neben dem ganzen Komfort einer herkömmlichen Automatik die Möglichkeit, wann immer Sie von Hand schalten möchten, über die parallele Schaltkulisse ohne Kuppeln schnell herauf- oder herunterzuschalten. So haben Sie alles unter Kontrolle. Gleichzeitig unterstützen Sie elektronische Sicherungsmaßnahmen, die Motor und Getriebe schützen, darunter auch unser modernes Grade-Logic-Control-System, das sicherstellt, daß Sie bei Steigungen oder Gefälle immer im richtigen Gang sind.

Unsere Philosophie „Erst der Mensch, dann die Maschine“ verdeutlicht unseren Technologieansatz. Innovationen müssen zu nützlichen Lösungen, höherer Leistung und mehr Fahrvergnügen führen.



# Perfektion bis ins kleinste *Detail*.

Entschlossen verfolgen wir kühne und innovative Ideen, um in fast jeder Hinsicht erstklassige Maßstäbe setzen zu können. So verfügt der neue Accord beispielsweise über eine äußerst umfangreiche Elektronik. Durch Einsatz eines Multiplexsystems mit nur drei Steuerelementen für alle wichtigen elektrischen Funktionen konnten wir jedoch die Komplexität der Elektronik reduzieren und ihre Zuverlässigkeit verbessern.

Das Multiplexsystem steuert unter anderem die neuen geschwindigkeitsabhängigen Scheibenwischer. In Intervallstellung wischen sie einmal beim Anlassen des Motors und anschließend bei Geschwindigkeiten bis 7 km/h alle neun Sekunden. Ab einer Geschwindigkeit von 20 km/h wischen sie alle fünf Sekunden und sorgen so bei Nieselregen für bessere Sicht und mehr Sicherheit.

Durch die sorgfältige Platzierung der schmalen, aber kräftigen Türholme in Kombination mit der großen Scheibenfläche bietet der Accord eine hervorragende Rundumsicht. Dank des hohen Kofferraums lassen sich die Fahrzeugabmessungen beim Rückwärtsfahren besser einschätzen.

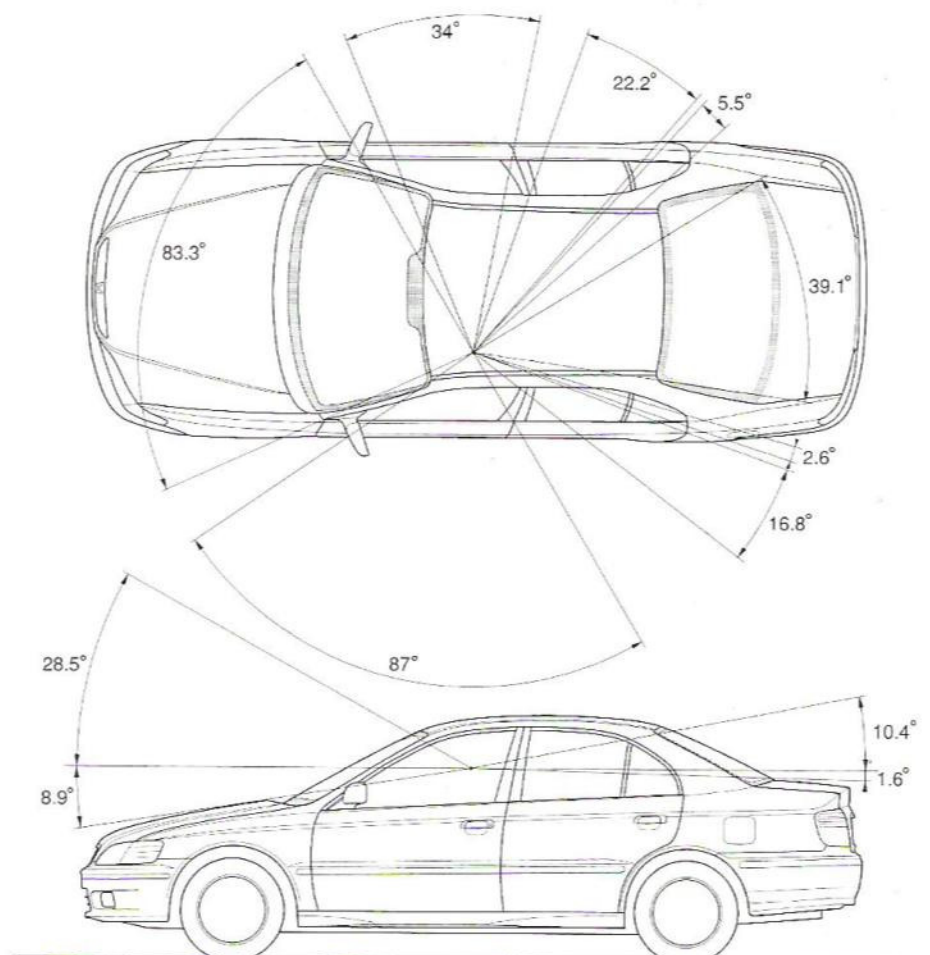

Das in unseren 1,8- und 2,0-Liter-SOHC-Motoren eingesetzte VTEC-System, das Ihnen zwei Motoren in einem bietet, basiert auf unseren Entwicklungen für den Formel-1-Bereich.

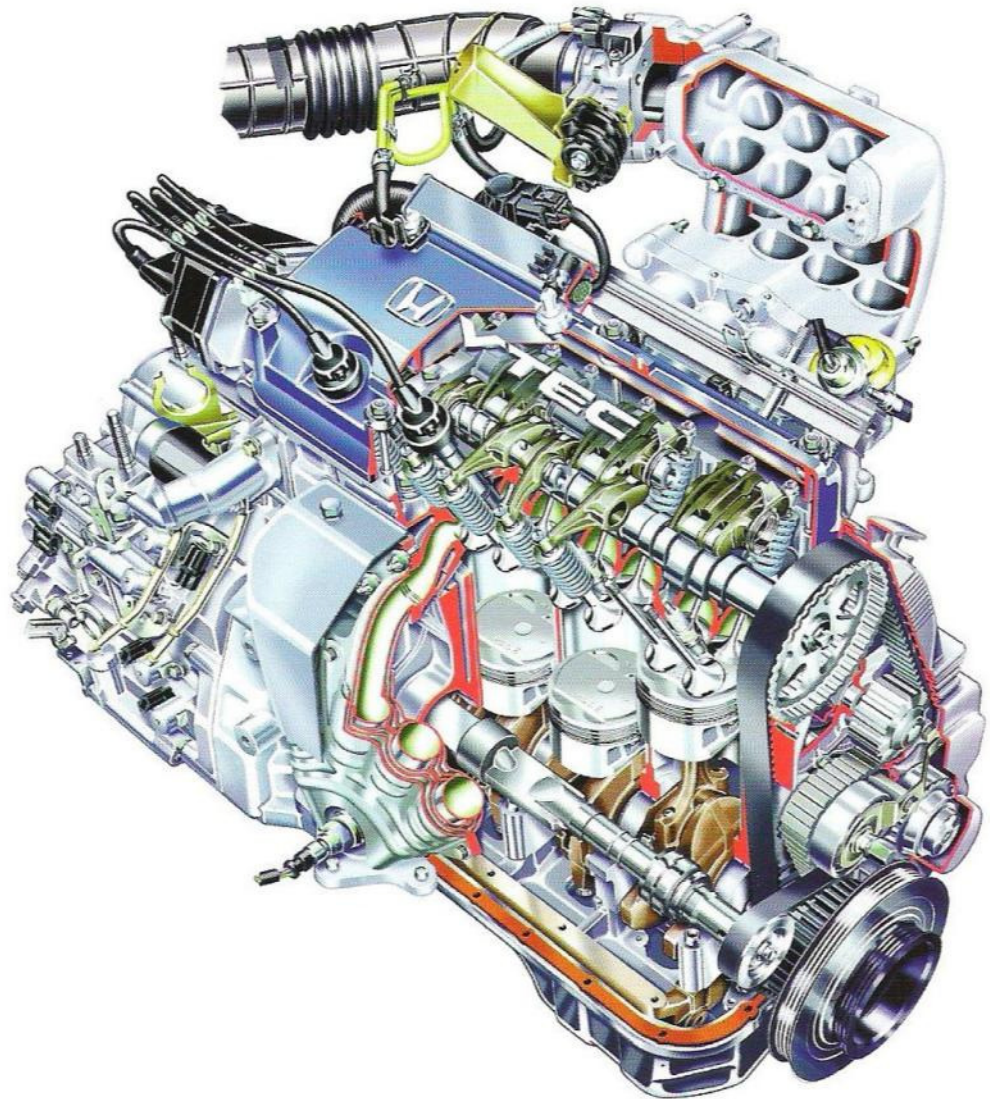

Eine weitere Innovation ist das präzise Laserschweißverfahren, das die Türen des Accord steifer und aufprallsicherer macht. Einfacher wäre es natürlich, dickeren Stahl zu verwenden. Dadurch würden die Türen jedoch schwerer, was sich negativ auf die Leistung und den Kraftstoffverbrauch auswirken würde. Unsere Lösung besteht darin, durch das Einschweißen unterschiedlich starker Stahlverstreibungen in strategisch wichtigen Bereichen mit dem Laserschweißverfahren Gewicht zu sparen und gleichzeitig die Qualität und Festigkeit zu verbessern. Festigkeit bei geringem Gewicht ist also unser Konzept. Hierdurch wird der Motor des Accord weniger stark belastet. Dies ist einer der Faktoren, die einen Beitrag zur Einhaltung der EU-2000-Abgasnorm leisten. Auch die große Sorgfalt beim Erzielen einer optimalen Verbrennung und ausgezeichneter Abgaswerte erwies sich als lohnend. Dies sind zwar nur winzige Details. Gerade unsere Detailbessenheit ist es jedoch, die Honda zum Synonym für Fortschritt und Innovation gemacht hat.





## **Sicher** ist sicher.

***Die Karosserie des neuen Accord erzielt ohne überflüssiges, zusätzliches Gewicht eine erstaunliche Festigkeit und schneidet selbst in den härtesten anerkannten Crashtests ausgezeichnet ab.***

Die Wirksamkeit der hochfesten Stahlstruktur unter den Stoßfängern, Knautschzonen und der steifen Karosserie wurde im Frontalcrashtest mit deformierbarer Barriere bei Tempo 64 überprüft. Durch die standardmäßige Ausstattung mit Airbags und Sicherheitsgurten mit Gurtstraffern auf den Vordersitzen, Dreipunktgurten für alle fünf Insassen und kräftigen Türverstreben bietet der Accord auch bei Seitencrashes umfangreichen Schutz. Der Kraftstofftank befindet sich von der Fahrgastzelle isoliert im hinteren Fahrschemel.

Die großzügige Scheibenfläche des Accord verleiht Ihnen eine gute Rundumsicht, und die Instrumente und Bedienungselemente sind klar und übersichtlich angeordnet. Nachts liefern die neuen Freiflächenreflektoren einen um 35 % breiteren Lichtkegel als ein herkömmlicher Scheinwerfer. Um die Versicherungsprämien zu senken, haben wir die Karosserie so gestaltet, daß sie sich leichter reparieren läßt, und gleichzeitig gut durchdachte Sicherheitsmaßnahmen integriert. Geschützte Türschloßmechanismen und Schubriegelschlösser dienen dem Einbruchschutz und verhindern ein gewaltsames Öffnen der Türen selbst nach Einschlagen der Scheiben (bei Modellen ES und Type-R). Die Wegfahrsperrung mit wechselndem Code, der mit dem des Zündschlüssels übereinstimmen muß, bietet zusätzlichen Diebstahlschutz. So können nur Sie die elektronische Steuereinheit des Motors entriegeln.



Die Scheinwerfer des Accord sind nicht einfach nur ein attraktives Designelement. Die Mehrfachreflektoren erzeugen einen 20 Meter breiten Lichtkegel mit einer Reichweite von 105 Metern. Damit zählen die Scheinwerfer des Accord zu den besten seiner Klasse.



Die meisten Modelle verfügen über Seitenairbags. Diese geben Schutz bei Seitencrashes, die 30 % aller Verkehrsunfälle ausmachen.



## Mehr **Zukunft** für die **Umwelt.**

„Wir müssen uns bewußt sein, daß unsere Produkte Auswirkungen auf die Umwelt haben. Um das Vertrauen der Gesellschaft zu gewinnen, ist es daher unbedingt erforderlich, daß wir Produkte, Technologien und Leistungen liefern und erbringen, die gebraucht werden, und gleichzeitig alle unerwünschten bzw. negativen Auswirkungen auf die Gesellschaft minimieren.“ Diese Worte Soichiro Hondas aus dem Jahre 1951 sind Teil unserer Unternehmensphilosophie und Zeichen unseres weit zurückreichenden Umweltbewußtseins, das auch vom neuen Accord bestätigt wird. Dank unserer kreativen Konstruktions- und Entwicklungsbemühungen, aus denen mit dem Honda ZLEV der sauberste Benzinmotor der Welt hervorgegangen ist, gehören die Accord-Motoren zu den saubersten Motoren auf unseren Straßen. Sogar die beiden leistungsstarken Modelle 2.0 VTEC und 2.2 VTEC Type-R\* halten die EU-2000-Norm spielend ein.

Unser Ziel war außerdem ein sparsamer Umgang mit den Ressourcen unseres Planeten. Daher haben wir die Lebensdauer der Karosserie durch umfangreiches Verzinken verlängert und setzen in vielen Bereichen auf Recyclingmaterialien. Auch bei der Recycelfähigkeit des Accord haben wir bemerkenswerte Fortschritte gemacht und unter anderem die weltweit erste voll recycelbare Instrumententafel entwickelt. Bei den meisten Automobilen besteht sie aus einem komplexen Verbundmaterial aus fast untrennbaren Kunststoffen. Wir haben eine völlig neue Produktionstechnik entwickelt, bei der die Instrumententafel aus Verbundmaterialien auf Olefinbasis gefertigt wird, die eine einfachere Molekularstruktur besitzen und sich daher leichter recyceln lassen. Außerdem setzen wir Wasserlacke ein, um den Lösungsmittelausstoß zu reduzieren.

Der Accord ist ein typisches Beispiel für unser Bestreben, Fahrzeuge herzustellen, die die Freiheit des Individualverkehrs mit einem möglichst verantwortungsvollen Umgang mit unserem Planeten verbinden.

\* verfügbar ab Frühjahr 1999





Das Elektroauto von Honda ist das erste Serienfahrzeug der Welt, bei dem die Nickel-Metallhydrid-Technologie zum Einsatz kommt. Hiermit erreicht es eine Spitzengeschwindigkeit von über 130 km/h und eine Reichweite von 200 km.



Die Abgaswerte des ZLEV-Motors von Honda betragen nur ein Zehntel der zulässigen Werte der strengen kalifornischen Norm für äußerst abgasarme Fahrzeuge (Ultra Low Emission Vehicle).



Besten Beweis für die Leistungsfähigkeit des Honda-Solarautos Dream II ist sein Sieg bei der letzten World Solar Challenge in Australien von Darwin nach Adelaide – wie schon 1996.

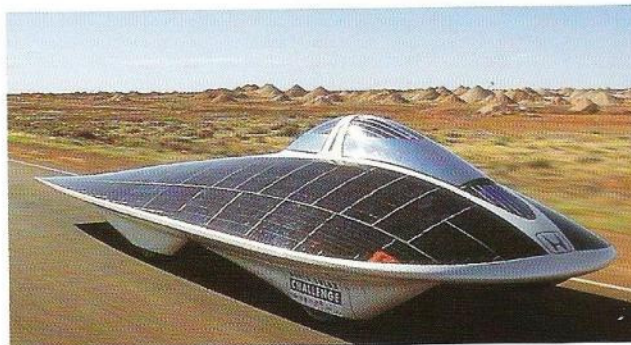

## Fahren Sie einen **Formel-1-Sieger.**

Wir sehen den Automobilsport als mobiles Labor, in dem unsere Technologien unter härtesten Bedingungen getestet werden können. Unseren ersten Grand-Prix-Sieg erzielten wir bereits weniger als ein Jahr nach unserem Einstieg in die Formel 1. Seitdem konnten wir in sechs aufeinanderfolgenden Jahren die Konstrukteursweltmeisterschaft gewinnen. Auch bei den europäischen Tourenwagenmeisterschaften stellen wir uns dem Wettbewerb. Unsere hierbei gewonnenen Erkenntnisse nutzen wir zur Produktion von effizienteren und zuverlässigeren Automobilen, die mehr Spaß machen.

Die sich hieraus ergebenden Vorzüge zeigen sich in zahlreichen Aspekten des Accord. Beispielsweise bei unserer fünfgliedrigen Hinterradaufhängung. Diese sorgt nicht nur für eine ausgezeichnete Straßenlage und höchsten Fahrkomfort, sondern ermöglicht durch ihr kompaktes Design auch einen größeren Innen- und Kofferraum sowie einen kürzeren Radstand mit entsprechend kleinerem Wendekreis. Der Accord Type-R\* ist mit seinem Leistungspotential entsprechenden Hochleistungs-Gasentladungsscheinwerfern ausgestattet. Um ein Blenden entgegenkommender Fahrer durch die hellen Scheinwerfer zu vermeiden, überwacht die elektronische Steuereinheit der Hinterradaufhängung das Fahrzeugverhalten und reguliert das Niveau der Lichtstrahlen in Abhängigkeit von der Fahrzeugbelastung.

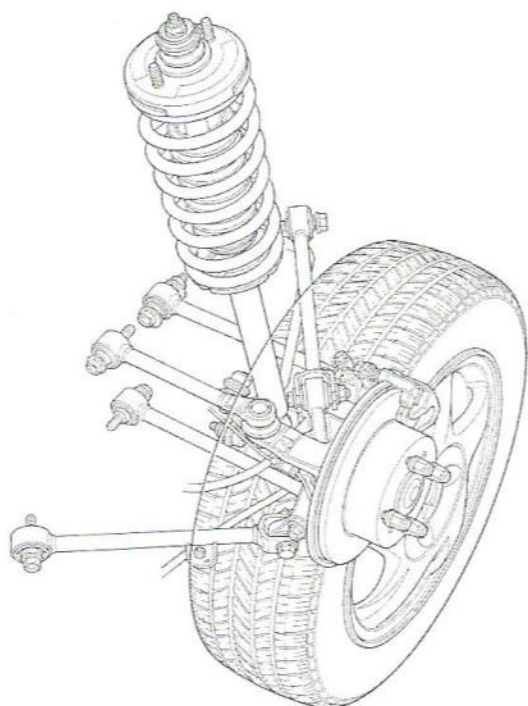

Der neue Accord ist das jüngste Ergebnis unserer Bemühungen, die innovativsten Technologien der Branche zur Produktion von Fahrzeugen einzusetzen, die komfortabler und umweltfreundlicher sind und mehr Spaß machen. Kurz gesagt, Fahrzeuge, die unseren heutigen und künftigen Bedürfnissen besser entsprechen.

**Die fünfgliedrige Hinterradaufhängung bietet unseren Ingenieuren mehr Spielraum für die Feinabstimmung. Die beiden Diagonalenker lassen größere Bewegungen bei Bodenwellen zu und minimieren gleichzeitig die in der Fahrgastzelle zu spürenden Stöße. Die drei parallelen Lenker sorgen dafür, daß stets eine konstante Reifenfläche Kontakt zur Straße hat, und geben einen kontrollierten Lenkimpuls an die Hinterräder, um eine höhere Kurvenstabilität zu erzielen.**

\* verfügbar ab Frühjahr 1999

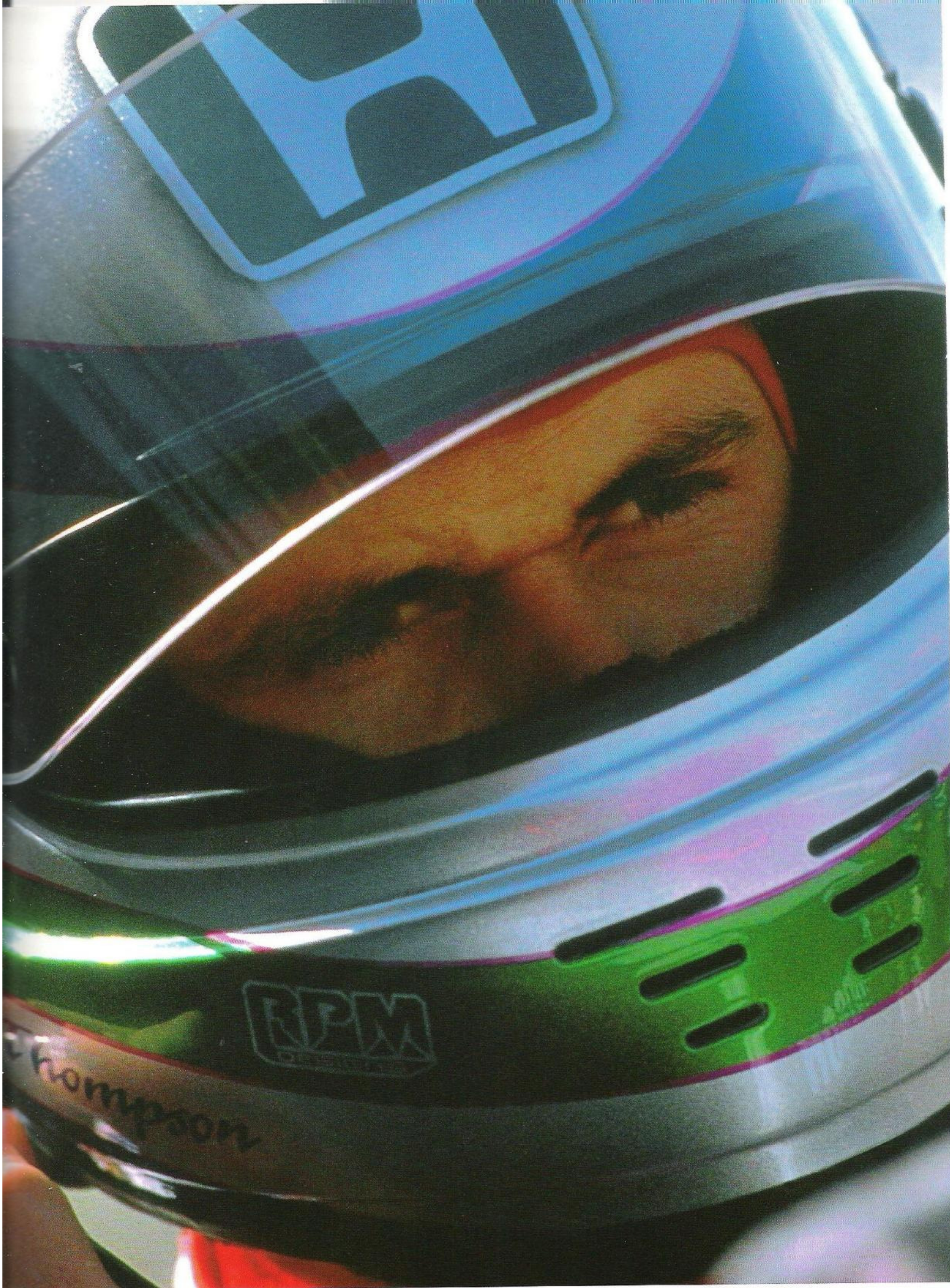

Honda Accord

# Ein Zeichen für **Qualität.**

*Der neue Accord spiegelt Ihren eigenen Erfolg angemessen wider, denn er besitzt den Charakter und Status von Automobilen einer gehobeneren Klasse.*

Die Lackqualität ist das Ergebnis eines mehrstufigen Verfahrens, das unter anderem einen umfangreichen Korrosionsschutz umfaßt und bei dem zur Reduzierung des Lösungsmittelausstoßes Wasserlacke zum Einsatz kommen. So wirkt das Finish auch nach mehreren Jahren noch genauso wie am ersten Tag.

Auch die Paßgenauigkeit und Qualität unserer Innenausstattung hält einer genauen Untersuchung problemlos stand. Durch die Auswahl hochwertiger Materialien zur Auskleidung der steifen Karosserie schaffen wir eine einladende, erholsame Umgebung, die Qualität und Integrität ausstrahlt.



1.8i S schwarz, farn, beige

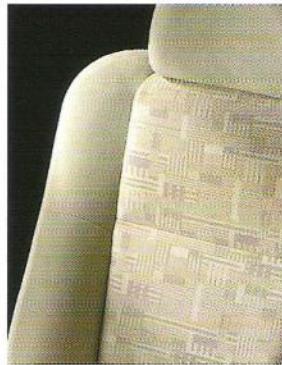

1.8i und 2.0i LS/ES beige

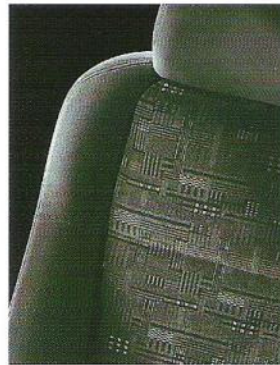

1.8i und 2.0i LS/ES schwarz

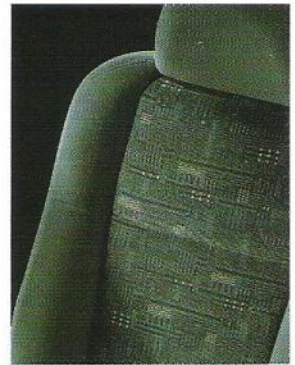

1.8i und 2.0i LS/ES farn



1.8i und 2.0i ES  
Paket Leder schwarz



1.8i und 2.0i ES  
Paket Leder beige



Type R



Baikal Grün Pearl



Chartreuse Metallic



Vesuvio Rot



Midnight Blau



Orleans Blau Pearl



Pirates Schwarz Pearl



Sicilian Rot Pearl



Titan Silber Metallic

Wir sind erst **zufrieden**,  
wenn **Sie** es sind.

*Europa stellt ganz eigene Ansprüche an ein Automobil. Daher finden Sie den Namen Accord zwar auf vielen Kontinenten, das Auto, das wir unter diesem Namen in Europa anbieten, wurde jedoch speziell in Europa für den europäischen Markt konzipiert und gebaut.*

Unsere Standards allerdings sind weltweit gleich. Wir sind vollständig auf Perfektion ausgerichtet und verfügen über zahlreiche strenge Testverfahren, die uns helfen, diese zu erreichen. Jeder Accord wird einem sechsstufigen Straßentest unterzogen, für den die Straßenbeläge nachgebildet werden, über die Sie mit Ihrem Accord voraussichtlich fahren werden. Zusätzlich muß er unseren „Monsuntest“ – neun Minuten in einer Regenkammer mit Sturmstärke – bestehen. Dieser Test überprüft beispielsweise wie zuverlässig die neuen lasergesteuerten Roboter die Front- und Heckschürzen montieren. Mit dem Accord können Sie sich verwöhnen, ohne Ihr Budget zu sehr zu belasten. Dank Wartungsintervallen von 15.000 km ist dieser Luxus noch erschwinglicher. Und die Leistungen im Rahmen der äußerst attraktiven dreijährigen Garantie übernimmt Ihr Honda-Vertragshändler.

Zusätzlich zu unseren eigenen, sehr strengen Qualitätskontrollen wird Ihr Honda-Händler vor der Übergabe den Wagen selbst noch einmal überprüfen und sich vergewissern, daß Sie mit den Bedienelementen und Funktionen, der Garantie und dem Wartungsplan vertraut sind. Diesen besonderen Service genießen Sie natürlich auch jederzeit, wenn Sie den Wagen zur Wartung oder aus anderen Gründen zu ihm bringen.

Diese Hingabe bis ins kleinste Detail ist vielleicht ein Grund dafür, daß Honda-Fahrer zu den treuesten zählen. Wir erwarten, daß Sie unser härtester Kritiker sind. Wir möchten, daß Sie unser größter Fan sind.



Die  
Antwort auf die  
Frage, was einen Honda  
von anderen Automobilen  
unterscheidet, liegt nicht  
nur in dem Fahrvergnügen,  
das er bietet, sondern  
auch in der Einzigartigkeit  
derer, die ihn besitzen.





Unser Ziel ist es, den Accord in jeder Hinsicht zum besten Fahrzeug seiner Klasse zu machen. Dabei werden wir es jedoch nicht belassen. Unser Streben nach Perfektion geht weiter und weiter.

Wir möchten, daß die Entscheidung für den neuen Accord für Sie eine rundum lohnende Erfahrung wird. Da keine Broschüre dieses Gefühl angemessen vermitteln kann, bitten wir Sie, mit Ihrem Honda-Händler eine Probefahrt zu vereinbaren. Lernen Sie den Accord wirklich kennen.

# Honda Accord Limousine **technische Daten.**

	1.8i S	1.8i LS	1.8i ES	2.0i LS	2.0i ES
<b>Motor</b>					
	Vierzylinder-Reihenmotor, 16 Ventile über eine oben liegende Nockenwelle gesteuert (SOHC), variable Ventilsteuerung VTEC, Leichtmetall-Motorblock und -Zylinderkopf				
Hubraum (cm <sup>3</sup> )	1.850	1.850	1.850	1.997	1.997
Bohrung x Hub (mm)	85 x 81	85 x 81	85 x 81	85 x 88	85 x 88
Verdichtung	10,0 : 1				
Leistung kW (PS)/bei U min <sup>-1</sup> (80/1296/EWG)	100 (136)/6.000	100 (136)/6.000	100 (136)/6.000	108 (147)/6.000	
Max. Drehm. Nm/bei U min <sup>-1</sup>	175/4.800	175/4.800	175/4.800	184/4.800	184/4.800
Kraftstoffeinspritzung	PGM-FI	PGM-FI	PGM-FI	PGM-FI	PGM-FI
Abgasreinigung	3-Wege-Katalysator				
<b>Kraftstoffverbrauch</b>					
5-Gang-Schaltgetriebe/4-Gang-Automatik					
Kraftstoff (DIN 51607)	95 ROZ (Super bleifrei)				
Verbrauch in Litern/100 km (93/116/EWG) <sup>1)</sup>					
Schaltgetriebe/Automatik					
Städtisch	11,2/-	11,2/12,6	11,2/12,6	11,4/12,6	11,4/12,7
Außerstädtisch	6,9/-	6,9/7,0	6,9/7,1	6,9/7,0	6,9/7,1
Kombiniert	8,4/-	8,4/9,0	8,4/9,1	8,6/9,0	8,6/9,1
Tankvolumen (l)	65				
<b>Fahrleistungen</b>					
5-Gang-Schaltgetriebe/4-Gang-Automatik					
Höchstgeschwindigkeit (km/h)	205/-	205/195	205/195	210/200	210/200
Beschleunigung 0-100 km/h (Sek.)	10,4/-	10,4/11,3	10,4/11,3	9,9/10,9	9,9/10,9
<b>Fahrwerk</b>					
	Double-Wishbone-Einzelradaufhängung, Stabilisator vorne, Gasdruckstoßdämpfer				
<b>Felgenreife/Reifengröße</b>					
	6 x 15 / 195/60 R15 88V				
<b>Bremsen</b>					
	Scheibenbremsen rundum, vorne innenbelüftet, Vierkanal-ABS mit elektronischer Bremskraftverteilung (EBD)				
<b>Abmessungen</b>					
Länge (mm)	4.595				
Breite (mm)	1.750				
Höhe (mm)	1.430				
Radstand (mm)	2.675				
Spurweite v/h (mm)	1.499/1.513				
Karosseriewendekreis (m)	11,52				
Lenkradumdrehungen	3,02				
Kofferraumvolumen nach VDA-Norm (l)	427				
Sitzplätze	5				
Bodenfreiheit (mm)	135				
<b>Gewichte<sup>2)</sup></b>					
Schaltgetriebe/Automatik					
Leergewicht (kg) Schaltgetriebe	1.405-1.500				
Leergewicht (kg) Automatik	-	1.430-1.500	1.460-1.525	1.430-1.500	1.460-1.525
Zulässiges Gesamtgewicht (kg)	1.890				
Zuladung (kg)	390-485				
Anhängelast (kg) Schaltgetriebe (gebremst/ungebremst)	1.300/500	1.300/500	1.300/500	1.400/500	1.400/500
Anhängelast (kg) Automatik (gebremst/ungebremst)	-	1.200/500	1.200/500	1.400/500	1.400/500
Stützlast (kg) <sup>3)</sup>	60				
Dachlast (kg)	65				

- 1) Diese Verbrauchswerte bieten dem Kaufinteressenten eine Grundlage für den Vergleich verschiedener Kraftfahrzeugtypen. Je nach Fahrweise, Straßen- und Verkehrsverhältnissen, Umwelteinflüssen und Fahrzeugzustand können sich in der Alltagspraxis Verbrauchswerte ergeben, die von den nach einem genormten Prüfverfahren gemessenen Werten abweichen.
- 2) Gewichtsänderung aufgrund anderer Ausstattung möglich. Leergewicht gemessen nach 91/20/EWG, d. h. einschließlich 75 kg für Fahrer und Gepäck.
- 3) Stützlast sollte nicht überschritten werden, wenn der Anhänger voll beladen ist.



# Honda Accord Limousine *Ausstattung.*

	1.8i S	1.8i LS	1.8i ES	2.0i LS	2.0i ES
<b>Technik</b>					
ABS mit EBD	●	●	●	●	●
Airbag (Fahrer-/Beifahrerseite) und Sidebags	●	●	●	●	●
Autoalarmsystem/Wegfahrsperre	-/●	-/●	●/●	-/●	●/●
Automatikgetriebe mit sequentieller					
Automatik-Schaltung		○	○	○	○
<b>Innen</b>					
Außenspiegel, elektrisch verstellbar/beheizbar	●/-	●/-	●/●	●/-	●/●
Fensterheber, elektrisch bedienbar (vorn/hinten)	●/-	●/●	●/●	●/●	●/●
Geschwindigkeits-Regelanlage			●		●
Klimaanlage (FCKW-frei)	○	●		●	
Klimatisierungsautomatik mit Außentemperatur-Anzeige			●		●
Lederausstattung, mit Sitzheizung vorne			P		P
Satelliten-Navigation mit Bildschirm			P		P
Lederlenkrad			P		P
Schiebedach (Glas), elektrisch bedienbar	○	○	●	○	●
Schlüsselloses Türöffnungssystem		●	●	●	●
Sitze: Fahrersitz manuell höhenverstellbar	●	●	●	●	●
Sitze: Fahrersitz 8fach elektrisch verstellbar			P		P
Rücksitzlehnen, umklappbar (60/40)	●	●	●	●	●
Radio-Cassettengerät mit Bose Sound System			●		●
Anzahl Lautsprecher	2	2	5	2	5
Zündschloßbeleuchtung mit Verzögerungsschaltung		●	●	●	●
<b>Außen</b>					
Außenspiegel und Türgriffe in Wagenfarbe			●		●
Leichtmetallfelgen			●		●
Metallic-Lackierung gemäß Angebot	○	○	○	○	○
Nebelscheinwerfer vorn			●		●
Radzierblenden	●	●		●	
Scheinwerfer-Waschanlage			●		●
Stoßfänger, in Wagenfarbe lackiert	●	●	●	●	●

● Serienausstattung

○ Option

P Paket: Lederausstattung, mit Sitzheizung vorne und Satelliten-Navigation mit Bildschirm.





Ihr Honda-Vertragshändler

AUTOHAUS KERN  
HONDA-VERTRAGSHÄNDLER  
IN DER AU 2  
88515 LANGENENSLINGEN  
Telefon 07376/738

Art.-Nr. 2803146 Druck 10/98

*Honda gewährt bedingungsgemäß – ab dem Modelljahr 1999 – 3 Jahre Garantie, begrenzt auf 100.000 km; 3 Jahre Lackgarantie; 6 Jahre Korrosionsschutzgarantie. Es ist möglich, daß der Fahrzeughersteller Ausstattung und technische Daten ändert. Sämtliche in diesem Prospekt enthaltenen Angaben entsprechen den zum Zeitpunkt der Drucklegung vorliegenden Informationen (Druckfehler vorbehalten) und dienen nur der Vorabinformation. Bitte besprechen Sie beim Fahrzeugkauf alle Details mit Ihrem Honda-Vertragshändler. Gedruckt auf umweltfreundlichem Papier, hergestellt aus 50 % recycelten Fasern und aus 50 % chlorfrei gebleichten Zellstoffen (TCF).*

### Honda Deutschland GmbH

Sprendlinger Landstraße 166, Postfach 100864, 63008 Offenbach

Tel.: (0 69) 83 09-0. Fax: (0 69) 83 20 20. Btx: \* HONDA #

<http://www.honda.de>

Erst der Mensch, dann die Maschine.

# Der neue Accord Type-R **Adrenalin** für die Seele.



**Reinsetzen, anlassen, losfahren. Und Sie spüren sofort, daß der Accord Type-R aufregend wie ein reinrassiger Sportwagen ist.**

Seine Philosophie: Leistung ohne Schnörkel und Spielereien. Damit Auto fahren wieder zum sinnlichen Erlebnis wird. Die Umsetzung: Gewichtsreduktion auf das Minimum bei optimalem Ansprechverhalten. Der Motor: 2,2-Liter-DOHC-VTEC-Motor mit 156 kW (212 PS) bei 7.200 U/min. Sportkupplung und schräg verzahntes Sperrdifferential sorgen für schnelles Beschleunigen und dynamisches Anzugsvermögen aus Kurven heraus. Der Accord Type-R – ganz Ihr Typ. Für sportlichen Fahrspaß in Reinkultur.



# Honda Accord Type-R *technische Daten.*

<b>Motor</b>	
	Vierzylinder-Reihenmotor, 16 Ventile über zwei oberliegende Nockenwellen gesteuert (DOHC), variable Ventilsteuerung VTEC, Leichtmetall-Motorblock und -Zylinderkopf
Hubraum (cm <sup>3</sup> )	2.157
Bohrung x Hub (mm)	87 x 90,7
Verdichtung	11,0 : 1
Leistung kW (PS)/bei U/min <sup>1</sup> (80/1296/EWG)	156 (212)/7.200
Max. Drehm. Nm/bei U/min <sup>1</sup>	215/6.700
Kraftstoffeinspritzung	PGM-FI
Abgasreinigung	3-Wege-Katalysator
<b>Kraftstoffverbrauch<sup>1)</sup></b>	
Kraftstoff (DIN 51607)	ROZ 98 (Super plus bleifrei)
Städtisch	12,9
Außerstädtisch	7,8
Kombiniert	9,6
Tankvolumen (l)	65
<b>Fahrleistungen</b>	
5-Gang-Schaltgetriebe	
Höchstgeschwindigkeit (km/h)	228
Beschleunigung 0–100 km/h (Sek.)	7,2
<b>Fahrwerk</b>	
Radachse vorne	Double-Wishbone-Einzelradaufhängung, mit Stabilisator, Gasdruckstoßdämpfer
Radachse hinten	5-Lenker-Double-Wishbone-Einzelradaufhängung mit Stabilisator, Gasdruckstoßdämpfer
<b>Felgenreife/Reifengröße</b>	
	17 x 7 JJ / 215/45 R17 87W
<b>Bremsen</b>	
	Hochleistungsbremsanlage mit Scheibenbremsen rundum, vorn innenbelüftet, Vierkanal-ABS mit elektronischer Bremskraftverteilung (EBD)
<b>Abmessungen</b>	
Länge (mm)	4.595
Breite (mm)	1.750
Höhe (mm)	1.430
Radstand (mm)	2.675
Spurweite v/h (mm)	1.509/1.522
Karosseriewendekreis (m)	12,12
Lenkradumdrehungen	2,88
Kofferraumvolumen nach VDA-Norm (l)	427
Sitzplätze	5
<b>Gewichte<sup>2)</sup></b>	
Leergewicht (kg)	1.405–1.420
Zulässiges Gesamtgewicht (kg)	1.820
Zuladung (kg)	400–415
Anhängelast (kg) (gebremst/ungebremst)	1.500/500
Stützlast (kg) <sup>3)</sup>	60
Dachlast (kg)	65

<b>Technik</b>	
ABS mit EBD	●
Airbag (Fahrer-/Beifahrerseite)	●
Autoalarmsystem	●
Gurtstraffer mit Gurtkraftbegrenzung, vorn	●
HDI-Xenon-Hauptscheinwerfer	●
Wegfahrsperre	●
Zwei-Rohr-Auspuffanlage	●
<b>Innen</b>	
Außenspiegel, elektrisch verstellbar	●
Fensterheber, elektrisch bedienbar, vorn	●
Instrumente weiß unterlegt	●
Klimaanlage (FCKW-frei)	○ <sup>4)</sup>
Momo-Sportlenkrad (Leder)	●
Radio-Vorbereitung (ohne Antenne und Lautsprecher)	●
Recaro-Sportsitze (schwarz), vorn	●
Schlüsselloses Türöffnungssystem	●
Titan-Schaltknauf	●
Wärmeschutzverglasung	●
<b>Außen</b>	
Außenspiegel und Türgriffe in Wagenfarbe lackiert	●
Front-, Heckschürze und Seitenschweller in Wagenfarbe lackiert	●
Leichtmetallfelgen	●
Scheinwerfer-Waschanlage	●
Stoßfänger, in Wagenfarbe lackiert	●
● Serienausstattung ○ Option	
1) Diese Verbrauchswerte bieten dem Kaufinteressenten eine Grundlage für den Vergleich verschiedener Kraftfahrzeugtypen. Je nach Fahrweise, Straßen- und Verkehrsverhältnissen, Umwelteinflüssen und Fahrzeugzustand können sich in der Alltagspraxis Verbrauchswerte ergeben, die von den nach einem genormten Prüfverfahren gemessenen Werten abweichen.	
2) Gewichtsänderung aufgrund anderer Ausstattung möglich. Leergewicht gemessen nach 91/20/EWG, d.h. einschließlich 75 kg für Fahrer und Gepäck.	
3) Stützlast sollte nicht überschritten werden, wenn der Anhänger voll beladen ist.	
4) Nachrüstbar aus dem Original-Honda-Zubehörprogramm.	
 <p>Vesuvio Rot</p>	
 <p>Pirates Schwarz</p>	
 <p>Recaro Sportsitze</p>	

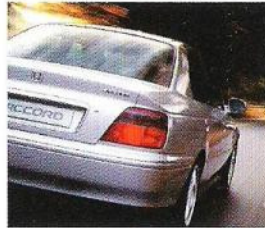

**Honda**

## **Accord Limousine**

Preisliste

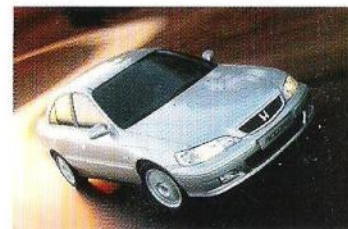

*Honda gewährt bedingungsgemäß 3 Jahre Garantie, begrenzt auf 100.000 km; 3 Jahre Lackgarantie; 6 Jahre Korrosionsschutzgarantie. Es ist möglich, daß der Fahrzeughersteller Ausstattung und technische Daten ändert. Sämtliche in dieser Preisliste enthaltenen Angaben entsprechen den zum Zeitpunkt der Drucklegung vorliegenden Informationen (Druckfehler vorbehalten) und dienen nur der Vorabinformation. Bitte besprechen Sie beim Fahrzeugkauf alle Details mit Ihrem Honda-Vertragshändler.*

*Gedruckt auf umweltfreundlichem Papier, hergestellt aus 50 % recycelten Fasern und aus 50 % chlorfrei gebleichten Zellstoffen (TCF).*

*Abb. Titelseite: 2.0i ES*

### **Honda Motor Europe (North) GmbH**

Sprendlinger Landstraße 166, Postfach 10 08 64, 63008 Offenbach

Tel.: (069) 83 09-0, Fax: (069) 83 20 20

<http://www.honda.de>

# Accord Limousine

## 1.8i S

100 kW (136 PS)

DM 35.580,-\* € 18.191,77\*

## 1.8i LS

100 kW (136 PS)

DM 38.580,-\* € 19.725,64\*

## 1.8i ES

100 kW (136 PS)

DM 43.680,-\* € 22.333,23\*

## 2.0i LS

108 kW (147 PS)

DM 40.580,-\* € 20.748,22\*

## 2.0i ES

108 kW (147 PS)

DM 45.680,-\* € 23.355,81\*

## Type-R

156 kW (212 PS)

DM 54.980,-\* € 28.110,83\*

- Serienausstattung
- Option
- \* Unverbindliche Preisempfehlung der Honda Motor Europe (North) GmbH (inkl. 16% MwSt)
- P Paketpreis: DM 6000,- / € 3.067,75 (Ledererausstattung, mit Sitzheizung vorne, Satelliten-Navigation mit Bildschirm und Audio-Fernbedienung am Lenkrad).
- X Nachrüstbar aus dem Honda-Original-Zubehörprogramm

	DM*	€*	1.8i S	1.8i LS	1.8i ES	2.0i LS	2.0i ES	Type-R
--	-----	----	--------	---------	---------	---------	---------	--------

### Serienausstattung

#### Technik

ABS mit EBD (elektronische Bremskraftverteilung)			●	●	●	●	●	●
Autoalarmsystem					●		●	●
Airbag (Fahrer- und Beifahrerseite)/Seiten-Airbags			●/●	●/●	●/●	●/●	●/●	●/—
Double-Wishbone-Einzelradaufhängung vorn,			●	●	●	●	●	●
5-Lenker-Wishbone-Radaufhängung hinten								
5-Gang-Schaltgetriebe			●	●	●	●	●	●
Servolenkung			●	●	●	●	●	●
Seitenaufprallschutz			●	●	●	●	●	●
Wegfahrsperre			●	●	●	●	●	●
Xenon-Hauptscheinwerfer mit automatischer Leuchtweitenregulierung								●

#### Innen

Audiofernbedienung am Lenkrad					P		P	
Audiovorbereitung mit Motorantenne			●/●	●/●	●/●	●/●	●/●	●/—
Außenspiegel, elektrisch verstellbar/beheizbar			●/—	●/—	●/●	●/—	●/●	●/—
Armlehne hinten				●				
Fensterheber, elektrisch bedienbar (vorn/hinten)			●/—	●/●	●/●	●/●	●/●	●/—
Geschwindigkeits-Regelanlage					●		●	
3-Punkt-Gurte an allen Sitzen			●	●	●	●	●	●
Instrumenten-Helligkeitsregelung			●	●	●	●	●	●
Klimatisierungsautomatik mit Außentemperatur-Anzeige					●		●	
Kopfstützen 2 x vorn (höhenverstellbar), 2 x hinten			●	●	●	●	●	●
Kofferraum, von innen entriegelbar			●	●	●	●	●	●
Kraftstoffreserveleuchte					●		●	
Lautsprecher (Anzahl)			2	2	5	2	5	
Ledererausstattung, mit Sitzheizung vorn					P		P	
Lederlenkrad/Momo-Sportlenkrad					P/—		P/—	—/●
Lenkrad, höhenverstellbar			●	●	●	●	●	●
Warnton bei nicht ausgeschaltetem Licht			●	●	●	●	●	●
Radio-Cassettengerät mit Bose Sound-System					●		●	
Rücksitzlehnen, umklappbar (60/40)			●	●	●	●	●	●
Satelliten-Navigation mit Bildschirm					P		P	
Sitze:								
Fahrersitz manuell höhenverstellbar			●	●	●	●	●	●
Fahrersitz 6fach elektrisch verstellbar					P		P	
Recaro-Sportsitze vorne								●
Schlüsselloses Türöffnungssystem					●		●	●
Tankklappe, von innen entriegelbar			●	●	●	●	●	●
Titan-Schaltknauf					●		●	●
Zentralverriegelung			●	●	●	●	●	●
Zündschloßbeleuchtung mit Verzögerungsschaltung			●	●	●	●	●	●

#### Außen

Außenspiegel und Türgriffe in Wagenfarbe					●		●	●
Color-Verglasung			●	●	●	●	●	●
Leichtmetallfelgen								●
Nebelscheinwerfer vorn			X	X	●	X	●	X
Radzierblenden			●	●		●		●
Scheinwerferreinigungsanlage					●		●	●
Stoßfänger in Wagenfarbe lackiert			●	●	●	●	●	●

### Zusatzausstattung

#### Technik

Automatikgetriebe, (Sequentielle Automatikschaltung)	2.000,-	1.022,58		○	○	○	○	○
------------------------------------------------------	---------	----------	--	---	---	---	---	---

#### Innen

Klimaanlage (FCKW-frei)	1.980,-	1.012,36	○	●		●		X
Glas-Hub-Schiebedach, elektrisch bedienbar	1.500,-	766,94		○	●		●	

#### Außen

Metallic-Lackierung (gemäß Farbangebot)	750,-	383,47	○	○	○	○	○	○
-----------------------------------------	-------	--------	---	---	---	---	---	---